



PREFEITURA MUNICIPAL DE MAIRINQUE
SECRETARIA DE EDUCAÇÃO E CULTURA

Rua Joaquim de Oliveira, 410 - Jd. Cruzeiro – Mairinque/SP
CNPJ (MF) 45.944.428/0001-20 – CEP: 18.120.000 / Fone (11) 4718-9090

8º ROTEIRO DE ESTUDOS - ATIVIDADES DOMICILIARES – 8º ANO

Nome Completo:

Caros Alunos

Neste **8º Roteiro de Estudos**, a Secretaria de Educação do Município de Mairinque disponibilizará a avaliação em processo que permitirá aos professores e a vocês, estudantes conhecerem o que foi assimilado e o que ainda precisa ser aprofundado ao longo desse nosso percurso; monitorando sua evolução educacional e viabilizando melhores condições de retorno, quando este for possível.

Para cada componente curricular (disciplina), haverá questões de múltipla escolha com apenas uma alternativa correta.

Visando melhorar seu aproveitamento de estudos é necessário ler, observar, analisar, comparar, refletir, calcular para tomadas de decisões mais assertivas.

Pensando em medidas de segurança e atitudes de prevenção individuais e coletivas, serão disponibilizadas três formas de obter a avaliação e você poderá optar por **uma** delas, ou seja, a que você e seus familiares julgarem a mais adequada.

1. Acessar e imprimir o arquivo em PDF no Web Site da Prefeitura.
2. Responder através do link de Formulário Google que estarão em PDF no Website, juntamente com as orientações necessárias.
3. Documento impresso retirado na unidade escolar, respeitando as orientações de combate à pandemia e seguindo o organograma abaixo:
4. Fique atento para a **data de devolução da avaliação e horários**, se optar por formulário Google é só clicar em **“ENVIAR”**, após conferir e finalizar.

DEVOLUÇÃO DO 7º ROTEIRO – ATIVIDADES DOMICILIARES (EJA II - 3º ROTEIRO)
RETIRADA DO 8º ROTEIRO DE ESTUDOS (EJA II – 4º ROTEIRO)
9h às 12h e 13h às 16h

21 de outubro – 4ª FEIRA

6º e 7º anos - EJA I

22 de outubro – 5ª FEIRA

8º e 9º anos - EJA II

DEVOLUÇÃO DO 8º ROTEIRO (EJA II - 4º ROTEIRO)
9h às 12h e 13h às 16h

11 de novembro - 3ª FEIRA

6º e 7º anos - EJA I

12 de novembro – 4ª FEIRA

8º e 9º anos - EJA II

“Tempos difíceis fazem pessoas fortes”
Secretaria Municipal de Educação de Mairinque

O COMBATE À COVID 19 CONTINUA: só saia de casa se for realmente necessário, vamos manter o isolamento social, pois ainda não temos vacina.

MEDIDAS OBRIGATÓRIAS DE PREVENÇÃO AO COVID-19

- TODOS CONTRA O CORONAVÍRUS**
- Nossos ambientes são higienizados constantemente**
- É obrigatório o uso de máscara neste estabelecimento**
- Disponibilizamos álcool em gel 70% na entrada do estabelecimento e lavatórios com sabão**
- Entrada de clientes reduzida a 50%. Mantenha distância de 1,5m**
- Seguimos todos os procedimentos de segurança**

DICAS AMBIENTAIS PARA OS TEMPOS DE ISOLAMENTO - Acesse para mais informações:
<http://meioambientenasascolas.org.br/dicas-ambientais/estudantes-e-familias/>

COMO FICA O ÓLEO DE COZINHA USADO DURANTE O ENSINO A DISTÂNCIA?

Leve para escola quando for retirar algum material!

Programa Meio Ambiente nas Escolas

Preserva Reciclagem de óleo vegetal

INSTITUTO AUA do empreendedorismo social

- 1º passo** ESPERE O ÓLEO ESFRIAR NA PANELA
- 2º passo** DESPEJE O ÓLEO FRIO NUMA GARRAFA PET
- 3º passo** FECHÉ A GARRAFA PET PARA EVITAR AODRES
- 4º passo** LIMPE A PANELA E O FUNIL COM UM GUARDANAPO E DESCARTE NO LIXO ORGÂNICO
- 5º passo** GUARDE A GARRAFA CHEIA PARA LEVAR À ESCOLA

LEITURA, INTERPRETAÇÃO E PRODUÇÃO TEXTUAL

Orientações: Leia com MUITA atenção. Assinale apenas uma alternativa. Utilize caneta azul ou preta. As respostas a lápis ou rasuradas serão anuladas. Portanto, tenha muita atenção para realizar as atividades.

Leia o texto abaixo e, a seguir, responda às questões 01, 02 e 03.

TEXTO I - CONSUMISMO

Os homens, através da tecnologia, inventam a cada dia novas formas de conforto e lazer. E objetos que possam atender à demanda do consumo.

Uma das formas de convencer o consumidor a comprar os novos produtos é a publicidade. A publicidade é feita das formas mais variadas. Vai de um simples folheto distribuído nas ruas, ou pelos correios, até sofisticados filmes, que contam muito caro e que os anunciantes passam nas principais emissoras de televisão ou nos cinemas.

Nós falamos em televisão, mas é bom lembrar que outros veículos de comunicação – rádios e jornais – também vivem do que cobram pelos anúncios. Toda essa carga é jogada em cima das pessoas e fica difícil resistir à vontade de comprar. E comprar cada vez mais, mesmo que não se necessite deste ou daquele brinquedo, ou eletrodoméstico. Isto é consumismo. Ele atinge mais diretamente as crianças, que acabam sempre desejando tudo o que é anunciado. Até porque não têm a noção real do valor do dinheiro e a dificuldade que seus pais enfrentam para consegui-los.

O consumismo é um mal que deve ser combatido em todas as idades. Mas é difícil acabar com ele, porque as crianças veem, nas ruas e em suas escolas, os colegas com um tênis da moda ou uma mochila nova e logo querem ter essas novidades. Esse espírito de competição também leva os adultos à compra de objetos que são absolutamente desnecessários. Se nosso vizinho compra um carro novo, logo queremos trocar o nosso.

A necessidade da conscientização do que é consumismo é uma busca constante das famílias hoje em dia. Também de uma grande parte da sociedade. E todos reconhecem que é preciso resistir ao consumismo.

Questão 1 - Segundo o texto, consumismo:

- a) É o espírito de competição.
- b) É um mal que deve ser combatido.
- c) É compra cada vez mais, mesmo que não necessite.
- d) É uma necessidade de conscientização.

Questão 2 - De acordo com o texto, quem é diretamente mais atingida pela publicidade?

- a) Os jovens pelo excesso de vaidade.
- b) Os mais velhos pelo desejo de consumir.
- c) As crianças por não terem noção do valor do dinheiro.
- d) Todas as idades.

Questão 3 - A publicidade é feita das formas mais variadas. Isso faz com que:

- a) Os produtos sejam oferecidos.
- b) As pessoas não resistam à vontade de comprar.
- c) As pessoas assistam mais televisão.
- d) Leiam mais jornais.

Leia o texto abaixo e, a seguir, responda às questões 04,05 e06.

TEXTO II - O PROBLEMA ECOLÓGICO

Se uma nave extraterrestre invadissem o espaço aéreo da Terra, com certeza seus tripulantes diriam que neste planeta não habita uma civilização inteligente, tamanho é o grau de destruição dos recursos naturais. Essas são palavras de um renomado cientista americano. Apesar dos avanços obtidos, a humanidade ainda não descobriu os valores fundamentais da existência. O que chamamos orgulhosamente de civilização nada mais é do que uma agressão às coisas naturais.

A grosso modo, a tal civilização significa a devastação das florestas, a poluição dos rios, o envenenamento das terras e a deterioração da qualidade do ar. O que chamamos de progresso não passa de uma degradação deliberada e sistemática que o homem vem promovendo há muito tempo, uma autêntica guerra contra a natureza.

Questão 4 - Segundo o texto, o cientista americano está preocupado com:

- a) a vida neste planeta.
- b) a qualidade do espaço aéreo.
- c) o que pensam os extraterrestres.
- d) o seu prestígio no mundo.

Questão 5 - Para o autor, a humanidade:

- a) demonstra ser muito inteligente.
- b) ouve as palavras do cientista.
- c) age contra sua própria existência.
- d) preserva os recursos naturais.

Questão 6 - Da maneira como o assunto é tratado no texto, é correto afirmar que o meio ambiente está degradado porque:

- a) a destruição é inevitável.
- b) a civilização o está destruindo.
- c) a humanidade preserva sua existência.
- d) as guerras são o principal agente da destruição.

Leia a charge atentamente e responda à questão 7.

TEXTO III – CHARGE



Questão 7 - A charge representa:

- a) O consumismo exagerado;
- b) Os presentes desnecessários;
- c) A crise econômica;
- d) O consumo sustentável;

Leia a tirinha para responder à questão 8.

TEXTO IV - TIRINHA



Disponível em: www.blognerdegeek.com. Acesso em: 7 mar. 2013 (adaptado).

Questão 8 - Na tirinha, o leitor é conduzido a refletir sobre relacionamentos afetivos. A articulação dos recursos verbais e não verbais tem o objetivo de:

- a) criticar a superficialidade com que as relações amorosas são expostas nas redes sociais.
- b) negar antigos conceitos ou experiências afetivas ligadas à vida amorosa dos adolescentes.
- c) enfatizar a importância de incorporar novas experiências na vida amorosa dos adolescentes.
- d) associar a popularidade de uma mensagem nas redes sociais a profundidade de uma relação amorosa.

GRAMÁTICA

Questão 1 - Assinale a alternativa que apresenta período simples.

- a) Os agricultores trabalham muito; ganham pouco.
- b) Conhecemos mais pessoas quando estamos viajando.
- c) As plantas necessitam de cuidados especiais.
- d) Você vai sair ou vai ficar em casa?

Questão 5 - Leia os trechos a seguir.

I - Papai, diga-me apenas um **porquê** que justifique a sua ausência no almoço.

II - “Eu estava realmente apreensivo, apesar de saber o **porquê** da importância do ritual para mim [...]”

Assinale a alternativa equivalente ao emprego correto do porquê nos trechos lidos.

- a) () Foi usado para indicar uma razão, um motivo.
- b) () Foi usado para fazer um questionamento.
- c) () Foi usado para expressar uma explicação.
- d) () Foi usado para responder a pergunta do filho.

Questão 6 - Indique a alternativa em que o PORQUE não está empregado corretamente de acordo com a regra ortográfica.

- a) () Por que você não quis me ouvir?
- b) () Eu saí da sala porque não queria falar sobre o assunto.
- c) () Você foi embora zangado por quê?
- d) () As crianças foram dormir cedo por que estavam cansadas.

Leia o poema a seguir:

<i>Dança da Chuva</i>	<i>e vamos sair</i>
<i><u>Senhorita chuva</u></i>	<i>por esses campos</i>
<i><u>me conceda a honra</u></i>	<i>ao som desta chuva</i>
<i><u>desta contradança</u></i>	<i>que cai sobre o telhado</i>

(Paulo Leminski, Melhores poemas de Paulo Leminski, 3.ed. São Paulo: Global, 1997)

Questão 7 - Que figura de linguagem foi empregada nos versos destacados do poema?

- a) () Prosopopeia ou personificação.
- b) () Metonímia.
- c) () Metáfora.
- d) () Comparação.

TEORIA DA MATEMÁTICA

Questão 1 - Das expressões algébricas abaixo apenas uma **não é um binômio. Essa expressão é:**

- a) () $x - y$
- b) () $3x^2 + 1$
- c) () $2xyz$
- d) () $4x^3y - 2z$

Questão 2 - O valor numérico de $2x^3 - x^2 - 3x$, para $x = -2$, é:

- a) () -10
- b) () -14
- c) () -6
- d) () 18

Questão 3 - Dados os polinômios $A = (3x^2 + 5xy - 2y^2)$; $B = (x^2 - y^2)$; $C = (3xy - y^2)$. Qual o valor de $A - B - C$?

- a) () $2x^2 + 8xy + 5y^2$ c) () $2x^2$
b) () $2x^2 + 2xy - 4y^2$ d) () $2x^2 + 2xy$

Questão 4 - Qual das equações abaixo representa a expressão a seguir: *Um número cujo quádruplo adicionado a 46 resulta 118?*

- a) () $4x - 46x = 118$ c) () $4 + 46x = 118$
b) () $4x - 46 = 118$ d) () $4x + 46 = 118$

Questão 5 - Utilizando a Propriedade Distributiva na Equação e simplificando a equação $5(x - 6) + 5 = 3(x + 3)$, obtemos que o valor de x é:

- a) () 20 b) () 17 c) () 7 d) () 4

Questão 6 - Efetuando a soma dos polinômios abaixo, obtemos como resultado:

$$(15x - 7y + 4z) + (-8y + 3z - 9x)$$

- a) () $6x + 15y + 4z$ c) () $-6x + 15y - 4z$
b) () $-6x - 15y + 4z$ d) () $6x - 15y + 7z$

Questão 7 - O resto da divisão do polinômio $x^3 + 3x^2 - 5x + 1$ por $(x-2)$ é:

- a) () 1 b) () 2 c) () 10 d) () 11

Questão 8 - O valor da potência $(3x^4y^2)^4$ é:

- a) () $27x^{16}y^8$ b) () $81x^{16}y^8$ c) () $81xy$ d) () $81x^4y^4$

Questão 9 - Determine qual polinômio deve ser subtraído de $9x^2 + 5$ para que resulte em:

$$7x^2 - x.$$

- a) () $7x^2 - x$ c) () $2x^2 + 5$
b) () $2x^2 - x + 5$ d) () $2x^2 + x + 5$

Questão 10 - Márcia foi ao supermercado e comprou x Kg de batata, y Kg de maçã e z Kg de laranja. Qual polinômio representa o total gasto nessa compra, sabendo que Márcia pagou R\$ 4,99 por quilograma de batata, R\$ 6,89 por quilograma de maçã e R\$ 3,10 por quilo de laranja?

- a) () $4,99x + 6,89y + 3,10z$ d) () $4,99z + 6,89x + 3,10y$
b) () $3,10x + 4,99z + 6,89y$
c) () $4,99y + 6,89x + 3,10z$

GEOMETRIA

Questão 1 - Qual é a medida do ângulo x do triângulo a seguir?

- a) () 30°
- b) () 180°
- c) () 90°
- d) () 40°

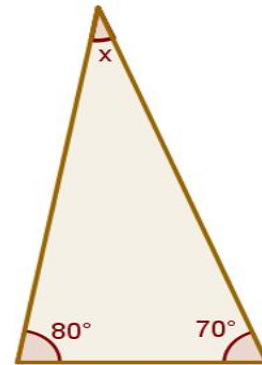

Questão 2 - Na figura abaixo, o valor de X é:

- a) () 40°
- b) () 50°
- c) () 60°
- d) () 70°

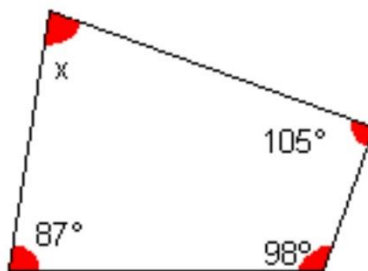

Questão 3 - O valor de x no polígono abaixo é:

- a) () 90°
- b) () 95°
- c) () 100°
- d) () 105°

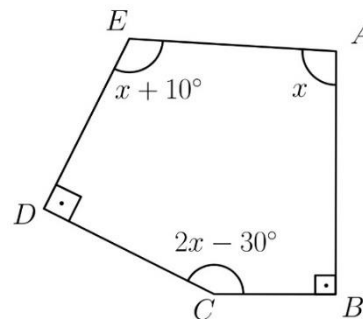

Questão 4 - O polígono cujo a soma dos seus ângulos internos é a metade de 2160° é:

- a) () Decágono
- b) () Pentágono
- c) () Eneágono
- d) () Octógono

Questão 5 - Rogenildo desenhou e recortou a partir de uma folha de cartolina, um pentágono regular (que tem 540° na soma de seus ângulos internos),. Depois ela recortou um triângulo equilátero (que tem todos os ângulos internos com mesma medida) cuja base é um dos lados do pentágono. Observe a figura.

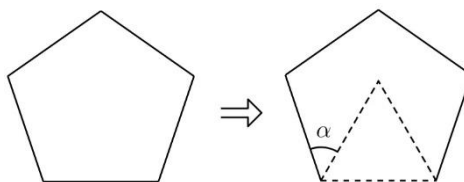

Qual é a medida do ângulo α da figura após o corte?

- a) () 108°
- b) () 75°
- c) () 48°
- d) () 23°

CIÊNCIAS

Questão 1 - O encontro do óvulo com o espermatozoide é denominado:

- a) () ovulação b) () ejaculação c) () fecundação d) () ereção

Questão 2 - A fecundação ocorre nas:

- a) () tubas uterinas b) () vagina c) () uretra d) () ovário

Questão 3 - Durante a gestação, a placenta e o feto estão unidos por:

- a) () Placenta. c) () Saco amniótico.
b) () Cordão umbilical. d) () Líquido amniótico.

Questão 4 - Em um ciclo regular de 28 dias, a ovulação ocorre.

- a) () no primeiro dia do ciclo. c) () por volta do 20º dia do ciclo.
b) () por volta do 14º dia do ciclo. d) () por volta do 28º dia do ciclo.

Questão 5 - A menstruação consiste na eliminação da parede mais interna do útero e acontece sempre que não há fecundação. Analise as alternativas a seguir e marque aquela que indica o nome correto da parede do útero que é eliminada:

- a) () Endométrio. c) () Parede externa.
b) () Miométrio. d) () Colo do útero.

Questão 6 - A menstruação é um evento que acompanha a mulher durante sua fase reprodutiva. Quando as ovulações param, por volta dos 50 anos de idade, as menstruações também são interrompidas. Esse processo é chamado de:

- a) () Menopausa. b) () Andropausa. c) () Menarca. d) () Ovulação.

Questão 7 - A implantação do zigoto no útero ocorre cerca de 6 a 7 dias após a ovulação e é chamado de:

- a) () Menstruação b) () Nidação c) () Fecundação d) () Ovulação

Questão 8 - Caso não ocorra a fertilização, todo esse revestimento do útero desprende-se e sai pela vagina na forma de um sangramento, a qual dá-se o nome de:

- a) () Menopausa c) () Menstruação
b) () Polução noturna d) () Expulsão

Questão 9 - Uma das marcas da puberdade feminina é a ocorrência da primeira menstruação, que é chamada de:

- a) () menopausa b) () andropausa c) () ciclo menstrual d) () menarca

Questão 10 - O ciclo menstrual de uma mulher é de 33 dias. Se ela menstruar no dia 5 de determinado mês, sua ovulação será por volta do dia:

- a) () 10 b) () 21 c) () 28 d) () 10 do mês seguinte

HISTÓRIA

Questão 1 - Com o processo de independência, o Brasil conquista a autonomia política. Isso significa que:

- a) () O Brasil deixou de ser colônia de Portugal
- b) () Foi instituído por D. Pedro I, o dia do Fico.
- c) () As cortes portuguesas exigiam o retorno do príncipe regente.
- d) () Houve guerras internas, onde o povo exigia o retorno de D. João VI ao trono

Questão 2 - Em 9 de janeiro de 1822, D. Pedro I recebeu uma carta das cortes de Lisboa, exigindo seu retorno para Portugal, pois:

- a) () a corte portuguesa apoiava a ideia de o Brasil se tornar independente.
- b) () pretendiam recolonizar o Brasil e a presença de D. Pedro impedia este ideal.
- c) () gostariam de seu retorno a Portugal para condecorá-lo imperador.
- d) () Portugal precisava de um líder como Dom Pedro para reorganizar o país.

Questão 3 - Leia as sentenças sobre as consequências da independência do Brasil e assinale quais estão CORRETAS:

- I. *Endividamento do país, já que Portugal cobrou 2 milhões de libras do Brasil como indenização.*
- II. *Dom Pedro I foi coroado e nomeado imperador do Brasil, em 1º de dezembro de 1822.*
- III. *O Brasil tornou-se a única monarquia, pois as demais nações da América do Sul organizaram-se como repúblicas.*
- IV. *Ocorreram alguns conflitos armados em províncias que não aceitaram a independência. Acontecimento conhecido por Guerras de Independência do Brasil.*

Marque a alternativa com as sentenças CORRETAS:

- a) () I, II, III
- b) () I, III e IV
- c) () II e III.
- d) () Todas as alternativas estão corretas.

Questão 4 - O “Primeiro Reinado” foi a primeira fase da história do Brasil após a conquista da independência. Esse período foi iniciado em 1822 e finalizado em 1831 quando:

- a) () A Constituição de 1824 foi elaborada contendo o poder Moderador.
- b) () Dom Pedro I renunciou ao trono do Brasil em favor de seu filho (futuro Dom Pedro II).
- c) () Napoleão Bonaparte invadiu as terras brasileiras.
- d) () A Guerra do Paraguai acabou com os recursos do governo brasileiro.

Questão 5 - Outorgada em 24 de março de 1824, a primeira Constituição brasileira determinava que a forma de governo seria:

- a) () Democracia.
- b) () República presidencialista.
- c) () Ditadura Militar.
- d) () Monárquico hereditário

Questão 6 - Após a abdicação de D. Pedro I, a vida política do país foi dominada por três grupos políticos que disputavam o poder. Dentre esses grupos o que tinha como objetivo a luta pela volta de D. Pedro I ao poder e defendiam um regime absolutista e centralizado foi conhecido por:

- a) () Restauradores
- b) () Liberados
- c) () Liberais exaltados
- d) () Exaltado

Questão 7 - As revoltas "Sabinada" na Bahia, "Balaiada" no Maranhão e "Farroupilha" no Rio Grande do Sul foram algumas das lutas que ocorreram no Brasil em um período caracterizado:

- a) () por transição política que ocorreu devido à abdicação de Dom Pedro I e um grande surto de industrialização.
- b) () pela redefinição do poder monárquico e pela formação dos partidos políticos, sem que se alterassem as estruturas sociais e econômicas estabelecidas.
- c) () substituição completa da mão-de-obra escrava negra.
- d) () pelo estabelecimento de um sistema monárquico descentralizado, o qual deu grandes poderes às províncias.

Questão 8 - O Período Regencial (1831-1840) foi marcado por uma série de revoltas em vários pontos do Brasil. Sobre as revoltas ocorridas no Período Regencial, indique qual das alternativas abaixo está INCORRETA:

- a) () Balaiada, no Maranhão.
- b) () Sabinada, na Bahia.
- c) () Inconfidência Mineira, em São Paulo.
- d) () Revolta Farroupilha, no Sul do país.

Questão 9 - Para atender às demandas das províncias e colocar a situação política sob controle, foi aprovado o ATO ADICIONAL DE 1834, promovendo alterações na Constituição do Império. As principais alterações introduzidas pelo Ato Adicional foram:

- a) () maior autonomia para os estados e criação do Conselho de Estado;
- b) () maior autonomia para as Províncias e criação da Regência Trina;
- c) () maior autonomia para as províncias e criação da Regência Una;
- d) () maior autonomia para os regentes e criação do Conselho de Estado;

Questão 10 - Considere a quadrinha popular do folclore pernambucano a seguir:

<i>“Por subir Pedrinho ao trono Não fique o povo contente</i>	<i>Não pode ser coisa boa Servindo com a mesma gente”</i>
---	---

(In: CALMON, Pedro. História do Brasil na poesia do povo. Rio de Janeiro: A Noite, s/d.)

A que episódio da História do Brasil os versos retratam?

- a) () Abdicação de D. Pedro I e seu exílio em Portugal
- b) () O Golpe da Maioridade
- c) () A Revolução Praieira
- d) () Proclamação da República

GEOGRAFIA

Questão 1 - O que representa politicamente a construção do muro fronteiriço Estados Unidos-México?

- a) () Tolerância entre povos vizinhos.
- b) () Uma forma de melhorar a segurança e o bem-estar dos moradores desta região de fronteira.
- c) () Tentativa de controle da imigração ilegal que ocorre entre os dois países.
- d) () Todas alternativas estão corretas.

Questão 2 - Sobre as minorias sociais, assinale a alternativa incorreta:

- a) () As minorias sociais são grupos de pessoas que se encontram em situação de desvantagem social, cultural, política, étnica, física, religiosa ou econômica dentro de uma sociedade.
- b) () O movimento negro e os movimentos feministas são exemplos de organizações de minorias sociais.
- c) () As minorias são as mesmas em todos os países do mundo.
- d) () As mulheres negras são uma minoria social ainda mais desprivilegiada que as mulheres brancas.

Questão 3 - Em meio a uma de suas piores crises econômicas, o bloco europeu vê o reflorescimento de ideias separatistas em países importantes. Na Espanha, essas lutas em algumas regiões ocorrem há décadas, mas se intensificam diante da crise que afeta o país duramente. Das dezessete comunidades espanholas, quatro mantêm aspirações separatistas. São elas:

- a) () Cantábria, Estremadura, Astúria e País Basco.
- b) () Castela e Leão, Catalunha, Andalucia e Galiza.
- c) () Galiza, Aragão, Estremadura e Catalunha.
- d) () Catalunha, Galiza, Navarra e País Basco.

Questão 4 - O grupo separatista basco ETA anunciou nesta segunda-feira um cessar-fogo "permanente, geral e verificável", em um comunicado enviado ao jornal "Gara", habitual canal de comunicação da organização. O grupo, porém, não informou se concordará em entregar suas armas, uma das principais exigências do governo espanhol. "O ETA decidiu declarar um cessar-fogo permanente e de caráter geral, que poderá ser verificado pela comunidade internacional", diz o comunicado. "Este é o compromisso firme do ETA com um processo de solução definitivo e com o final do confronto armado", acrescenta a nota publicada em inglês, espanhol e euskera. Último Segundo, 10 jan. 2011. <http://ultimosegundo.ig.com.br/mundo> . Acesso em: 05 jun. 2015.

O ETA integra o movimento separatista da Espanha que luta pela independência na região:

- a) () da Navarra
- b) () do País Basco
- c) () da Galícia
- d) () de Madrid

Questão 5 - Os conflitos entre nações por motivos como: definição de limites, conflitos armados, contrabando, narcotráfico, emigração ilegal. Estamos falando da fronteira?

- a) () artificial
- b) () vigiada
- c) () extensa
- d) () da discórdia

Questão 6 - A fronteira terrestre representa cerca de 68% de toda a extensão dos limites territoriais brasileiros, colocando o Brasil em contato com dez outras nações sul-americanas **com exceção?**

- a) () Equador e Chile
- b) () Argentina e Uruguai
- c) () Colômbia e Suriname
- d) () Paraguai e Venezuela

7. "Além da perda de territórios, as interferências políticas e militares e a influência econômica dos Estados Unidos motivaram um antigo dirigente deste país a exclamar. "POBRE _____, TÃO LONGE DE DEUS E TÃO PERTO DOS ESTADOS UNIDOS". O país que completa corretamente a citação é:

- a) () Porto Rico
- b) () Panamá
- c) () Canadá
- d) () México

EDUCAÇÃO FÍSICA

Questão 1 - É característica de uma Educação Física redemocratizada, do tempo atual em que vivemos:

- a) Separar Meninos e Meninas
- b) Cultuar o corpo e a Estética
- c) Jogos, Danças, Lutas, brincadeiras populares, Construção de Brinquedos, Cooperação, Respeito às diferenças e Solidariedade.
- d) Nenhuma das Alternativas



Questão 2 - Cites as dimensões Culturais da Prática Corporal na Aprendizagem da Educação Física, uma vez que ela define a Educação Física Escolar:

- a) Organizar Equipes mistas, realizar as atividades no campo, na quadra, no pátio, pesquisar temas e autores, entrevistar jogadores, conhecer funções, adaptar regras oficiais, etc.
- b) Preparar somente o Corpo
- c) Função Higienista
- d) Eliminar Fracos e Privilegiar Fortes



Questão 3 - Defina os alimentos que devemos englobar numa alimentação saudável, incluindo os macronutrientes e micronutrientes:



- a) Proteína, Vitaminas, Gorduras Boas, Minerais, Fibras e Água
- b) Gorduras Saturadas
- c) Somente Proteínas
- d) Nenhuma das alternativas

Questão 4 - Quais alimentos encontramos Proteínas, Vitaminas e Minerais

- a) Somente no Pão
- b) Em Frutas, Verduras, Carnes, Ovos e Vegetais e Água
- c) Nas Massas e condimentos
- d) Nos açúcares



Questão 5 - Quais alimentos encontramos gorduras saturadas, nocivas ao organismo:



- a) Ovos e Leite Desnatado
- b) Água e sucos de frutas
- c) Vegetais e Fibras
- d) Margarinas, recheios de biscoitos, salgadinhos de pacote e congelados, Frituras, pizza, pastéis, macarrão instantâneo, sopas e cremes em pó, coberturas, sorvetes, pães, alimentos pré-assados, bolos, tortas, pipoca de micro-ondas, glacê pronto.

ARTE

Questão 1 – No teatro, é uma subdivisão da ação de uma peça com um conjunto de personagens, atores, coadjuvantes e outros tipos.

O texto acima está relacionado a:

- a) () corporeidade b) () performance c) () gesto d) () cena

Questão 2 – Qual alternativa completa o texto abaixo?

Improvisação, teoricamente, é um modo de _____ realizado sem preparação prévia, mas _____ sobre regras que colocam o _____ em estado de alerta para agir diante das mais _____.

- a) () arte, desempenhado, som, flexibilidades
b) () comunicação, desempenhado, ator, espontaneidade
c) () criação, estruturado, ator, variadas situações
d) () som, flexível, teatro, emoções

Questão 3 - Assinale a questão que corresponda apenas às funções do ator/atriz:

- a) () Escrever peças teatrais e criar cenários.
b) () Interpretar personagens utilizando a voz e o corpo.
c) () Dirigir peças teatrais e realizar efeitos sonoros.
d) () Elaborar figurinos e acessórios.

Questão 4 - Assinale a questão INCORRETA referente ao cenário teatral:

- a) () O cenário é um recurso indispensável em uma apresentação teatral.
b) () O cenário é composto por objetos e elementos visuais que compõe a cena.
c) () Cenário e espaço cênico são elementos distintos que se complementam.
d) () Cenário é o elemento teatral que indica o espaço e o tempo em que a história acontece.

Questão 5 - Assinale a sequência correta de informações (V) verdadeiras ou (F) falsas:

- () O dramaturgo é o autor de peças teatrais.
() Um tema engraçado, constitui drama ou tragédia.
() Protagonista é o personagem principal em uma peça teatral.
() Cenário é o principal e indispensável elemento do teatro.

- a) () F, V, V, V. b) () V, F, V, F. c) () V, F, F, F. d) () V, F, V, V.

INGLÊS

Questão 1 - Assinale a alternativa cujo verbo EM MAIÚSCULO se encontra no passado.

- a) () I LIKE fruits.
b) () She STUDIES every day.
c) () We WORKED yesterday.
d) () They ARE happy.

Questão 2 - Marque a opção cujos verbos são todos regulares.

- a) () work, study, live, stop, love.
- b) () was, like, go, dance, sing.
- c) () fall, have, go, do, be.
- d) () swim, see, work, like, cut.

Questão 3 - Todas as sentenças estão escritas corretamente, exceto:

- a) () We will work tomorrow.
- b) () I did all my scripts.
- c) () He not his lessons.
- d) () The teachers are exhausted.

Questão 4 - "Tomorrow my mother will make a delicious lunch". Como ficaria esta frase na sua forma negativa? Marque a opção correta.

- a) () Tomorrow my mother not will make a delicious lunch.
- b) () Tomorrow my mother make will not a delicious lunch.
- c) () Tomorrow my mother will make not a delicious lunch.
- d) () Tomorrow my mother will not make a delicious lunch.

Questão 5 - Na expressão: "*They moved in AND they could listen to the wolf, to the wind, BUT nothing happened.*" Os termos EM MAIÚSCULO dão ideia, respectivamente de:

- a) () Contraste e adição.
- b) () Causa e consequência.
- c) () Adição e contraste.
- d) () Adição e resultado.